



Надставной элемент

HL350.0

**Паспорт
и руководство по эксплуатации**



1. Назначение

Надставной элемент предназначен для использования при организации водоотвода на инверсионных кровлях.

2. Описание

Надставной элемент из ПП, с зажимным элементом из нержавеющей стали для зажима разделительного (фильтрующего) слоя над утеплителем.

3. Комплектность поставки

1. Корпус из ПП.
2. Профилированный фланец из нержавеющей стали для механического крепления (зажима) разделительного (фильтрующего) слоя.
3. Зажимное кольцо из ПЭ.

4. Технические характеристики

Рабочая температура

от -50 до +100°C

Срок службы

не менее 50 лет



Рис. 1. HL350.0.

5. Особенности монтажа

- 5.1. Корпус воронки жестко крепится к несущей конструкции.
- 5.2. Слой гидроизоляции надежно соединяется с корпусом воронки.
3. В корпус воронки устанавливается дренажное кольцо HL160 для отведения воды с уровня гидроизоляции.

4. На дренажное кольцо устанавливается корпус надставного элемента HL350.0 с установленным зажимным кольцом. Выпускной патрубок корпуса надставного элемента подрезается по месту, либо наращивается с помощью удлинителя HL350, в зависимости от толщины слоя утеплителя.

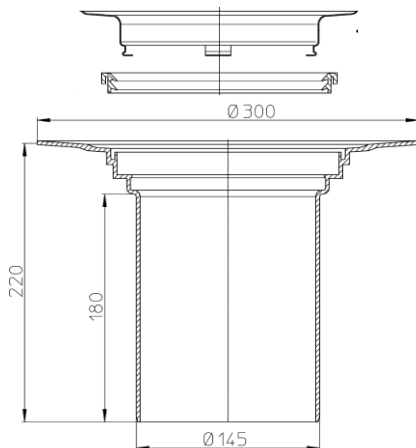
5. С помощью профилированного фланца из нержавеющей стали зажимается разделительный (фильтрующий) слой.

6. Условия эксплуатации

Не допускаются удары и другие воздействия, приводящие к механическим или термическим повреждениям надставного элемента.

7. Качество продукции

Надставной элемент соответствует требованиям ГОСТ 23289-2016 (сертификат соответствия РОСС RU.32748.04ЭП30.ОС16.00073), а также соответствует Единым санитарно-эпидемиологическим и гигиеническим требованиям к товарам, подлежащим санитарно-эпидемиологическому надзору (контролю) утв. Решением Комиссии таможенного союза №299 от 28.05.2010 (глава II, раздел 3) (экспертное заключение №2246г/2017).

8. Упаковка

Картонная коробка 225x305x305 мм.

1 шт.

9. Гарантия

Гарантия на изделие составляет 24 месяца со дня продажи.

Производитель оставляет за собой право без предварительного уведомления покупателя вносить изменения в конструкцию, комплектацию или технологию изготовления изделия с целью улучшения его свойств.

10. Дата изготовления

Дата изготовления указана на этикетке упаковочной коробки.

Адрес предприятия-изготовителя

HL Hutterer & Lechner GmbH

2325 Himberg, Brauhausgasse 3-5

Österreich (Austria)

Tel.: 0043/(0) 22 35/862 91-0, Fax DW 52

www.hutterer-lechner.com

www.hl.at