

тротуарная плитка
 клеевой состав для плитки
 водоизоляционный ковер из двух слоёв
 битумосодержащих рулонных материалов
 уклонообразующая стяжка
 теплоизоляция
 пароизоляция из наплавляемого материала
 железобетонная плита

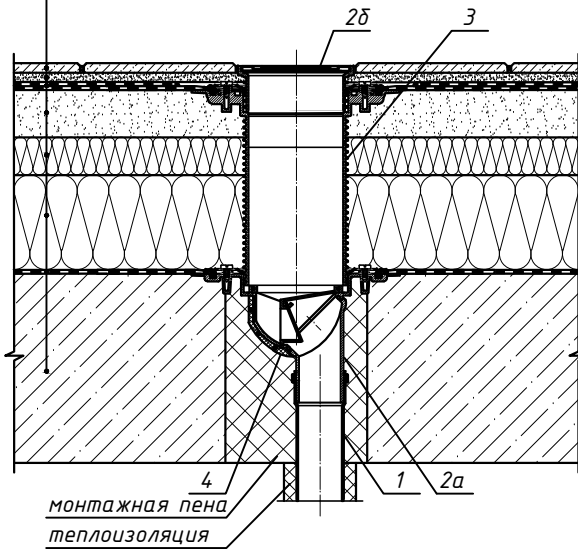

монтажная пена
 теплоизоляция

2. Трап HL80H

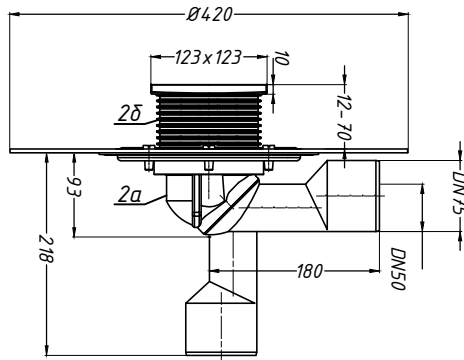

Спецификация

Поз.	Обозначение	Наименование	Кол.	Примечание
1		водосточная труба	1	шт.
2	HL80H	трап HL80H с полимербитумным полотном, с наставным элементом, DN50/75	1	шт.
2а		корпус трапа HL80H		
2б		наставной элемент трапа HL80H		
3	HL85NH	наставной элемент с полимербитумным полотном HL85NH	1	шт.
4	HL82	комплект электрообогрева HL82	1	шт.

3. Наставной элемент HL85NH

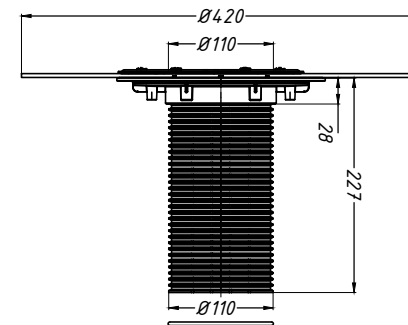

Взам. инв. №
 Подпись и дата
 Инв. № подл.

Изм.	Кол.уч.	Лист	№ док.	Подпись	Дата	Применение трапов для балконов и террас фирмы «HL HUTTERER & LECHNER GmbH» (Австрия) и ООО «ХЛ-РУС» (Россия) для внутреннего водостока			
Разработал						Утепленное эксплуатируемое покрытие с битумной гидроизоляцией	Стадия	Лист	Листов
						Трап HL80H с комплектом электрообогрева HL82 и наставным элементом HL85NH		80	