

Спецификация

Поз.	Обозначение	Наименование	Кол.	Примечание
1		водосточная труба	1	шт.
2	HL3100TH	трап HL3100TH с полимербитумным полотном, с наставным элементом, DN75/110	1	шт.
2а		корпус трапа HL3100TH		
2б		наставной элемент трапа HL3100TH		
3	HL150	дренажное кольцо HL150	1	шт.
4	HL3400	удлинитель HL3400	1	шт.
5	HL156	комплект электрообогрева HL156	1	шт.

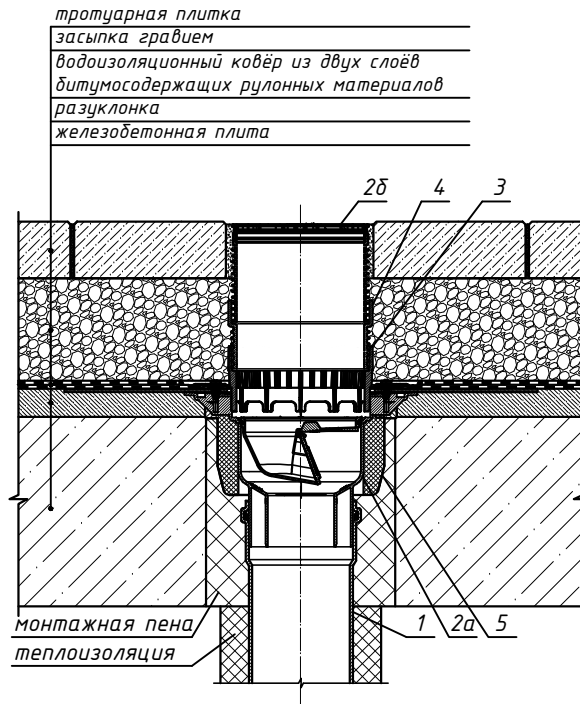

2. Трап HL3100TH

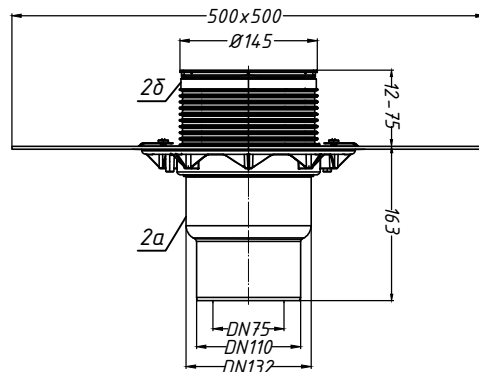

4. Удлинитель HL3400

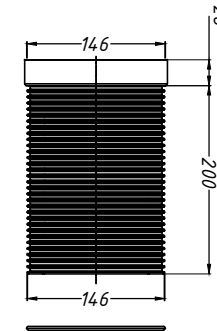

5. Комплект электрообогрева HL156

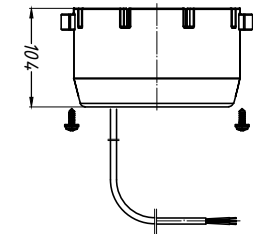

3. Дренажное кольцо HL150

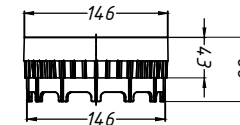

Взам. инв. №
Подпись и дата
Инв. № подл.

Изм.	Кол.уч.	Лист	№ док.	Подпись	Дата	Применение трапов для балконов и террас фирмы «HL HUTTERER & LECHNER GmbH» (Австрия) и ООО «ХЛ-РУС» (Россия) для внутреннего водостока			
Разработал						Эксплуатируемое покрытие с битумной гидроизоляцией	Стадия	Лист	Листов
						Трап HL3100TH с комплектом электрообогрева HL156 и доборными элементами HL150, HL3400		25	