

Спецификация

Поз.	Обозначение	Наименование	Кол.	Примечание
1		водосточная труба	1	шт.
2	HL310NH.2	трап HL310NH.2 с полимербитумным полотном, с наставным элементом, DN50/75/110	1	шт.
2а		корпус трапа HL310NH.2		
2б		наставной элемент трапа HL310NH.2		
3	HL180	дренажное кольцо HL180	1	шт.
4	HL340N	удлинитель HL340N	1	шт.
5	HL82	комплект электрообогрева HL82	1	шт.

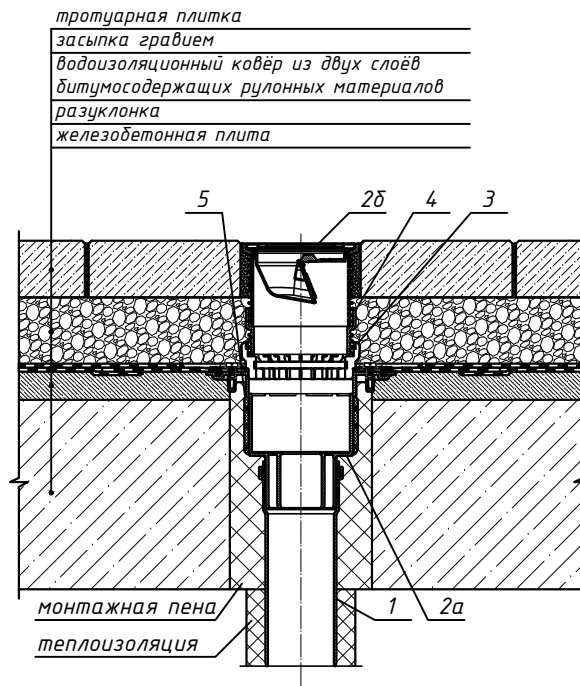

4. Удлинитель HL340N

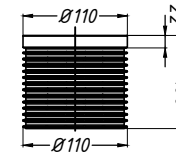

3. Дренажное кольцо HL180

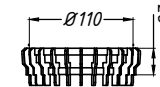

2. Трап HL310NH.2

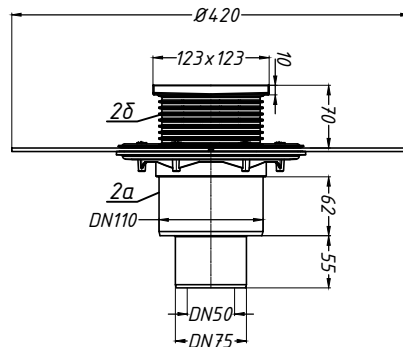

Инв. № подл. | Подпись и дата | Взам. инв. №

Изм.	Кол.уч.	Лист	№ док.	Подпись	Дата				
						Применение трапов для балконов и террас фирмы «HL HUTTERER & LECHNER GmbH» (Австрия) и ООО «ХЛ-РУС» (Россия) для внутреннего водостока			
Разработал						Эксплуатируемое покрытие с битумной гидроизоляцией	Стадия	Лист	Листов
								23	
						Трап HL310NH.2 с комплектом электрообогрева HL82 и доборными элементами HL180, HL340N			