

## Спецификация

Поз.	Обозначение	Наименование	Кол.	Примечание
1		водосточная труба	1	шт.
2	HL80H	трап HL80H с полимербитумным полотном, с наставным элементом, DN50/75	1	шт.
2а		корпус трапа HL80H		
2б		наставной элемент трапа HL80H		
3	HL85N	наставной элемент с фланцем HL85N	1	шт.
4	HL83.0	обжимной фланец из нержавеющей стали HL83.0	1	шт.
5	HL180	дренажное кольцо HL180	1	шт.
6	HL340N	удлинитель HL340N	1	шт.
7	HL82	комплект электрообогрева HL82	1	шт.

тротуарная плитка  
 засыпка гравием  
 водоизоляционный ковер из ЭПДМ мембраны  
 уклонообразующая стяжка  
 теплоизоляция  
 пароизоляция из наплавляемого материала  
 железобетонная плита

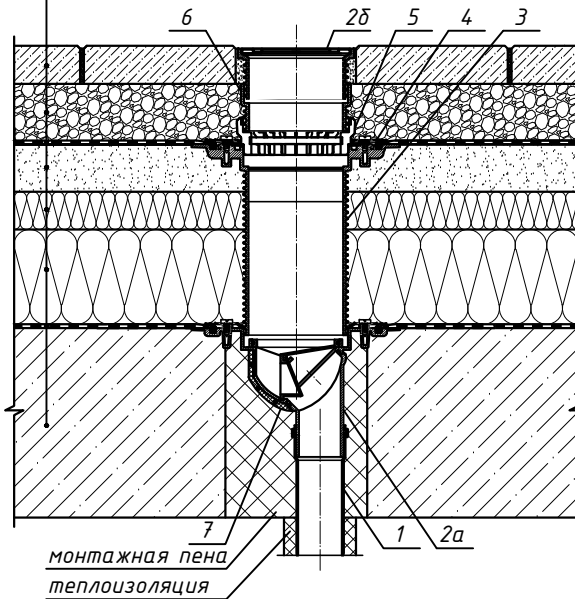

4. Обжимной фланец HL83.0

6. Удлинитель HL340N

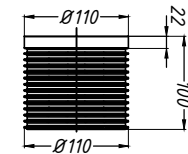
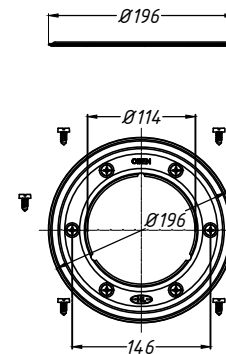

5. Дренажное кольцо HL180

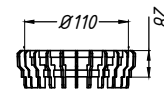

2. Трап HL80H

3. Наставной элемент с фланцем HL85N

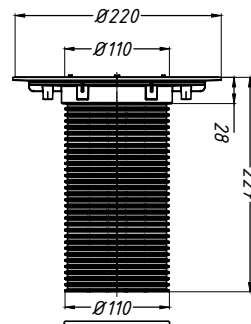
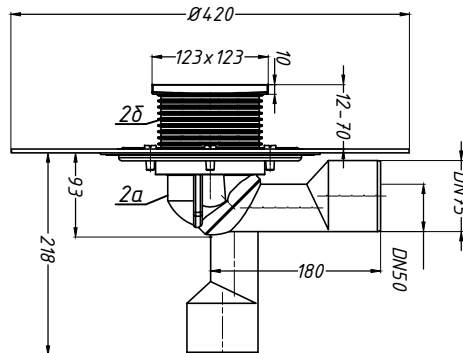

Изм.	Кол.уч.	Лист	№ док.	Подпись	Дата	Применение трапов для балконов и террас фирмы «HL HUTTERER & LECHNER GmbH» (Австрия) и ООО «ХЛ-РУС» (Россия) для внутреннего водостока			
Разработал						Утепленное эксплуатируемое покрытие с ЭПДМ гидроизоляцией	Стадия	Лист	Листов
						Трап HL80H с комплектом электрообогрева HL82 и дополнительными элементами HL85N, HL83.0, HL180, HL340N		71	

Взам. инв. №  
 Подпись и дата  
 Инв. № подл.